

S DISPENSER SELF SERVICE MC 2.0



EN. The MC 2.0 Self Service non-commercial diesel fuel dispenser is designed and built for compatibility with the new Self Service Management 2.0 software. After connecting the dispenser via LAN or WiFi to the 2.0 software, it can be configured directly from a PC: set the parameters, enable the user keys and vehicle keys having access to the dispenser, and constantly receive and transmit data for the generation of reports. The dispenser features an electronic interface, AC pump, automatic nozzle, delivery hose and built-in water absorbing filter. The OCIO 2.0 level indicator for constant monitoring of tank levels can be supplied on request. The mechanical component of Self Service MC 2.0 features:

- Sturdy metal structure.
- Front door for easy maintenance.
- High displacement vane pump.
- Automatic nozzle with swivel fitting.
- Built-in water absorbing filter.
- Oval gear electronic flow meter.

ES. El surtidor de gasóleo para uso privado Self Service MC 2.0 es específicamente compatible con el nuevo software Self Service Management 2.0. Una vez conectado por LAN o wifi al software 2.0, el surtidor se configura totalmente desde el ordenador, se pueden ajustar los parámetros, habilitar las llaves de los usuarios y vehículos que tienen acceso al surtidor e intercambiar datos continuamente para generar informes. El surtidor está dotado de interfaz electrónica, bomba de corriente alterna, pistola automática, manguera y filtro separador de agua integrado. Como opción está disponible el indicador de nivel OCIO 2.0 para controlar los depósitos en todo momento. La parte mecánica de Self Service MC 2.0 se caracteriza por:

- Resistente estructura metálica
- Puerta frontal para facilitar el mantenimiento
- Bomba de paletas de gran caudal
- Pistola automática con conexión giratoria
- Filtro absorbedor de agua incorporado
- Cuentalítros electrónico de engranajes ovales

RU. Раздаточная колонка для дизельного топлива Self Service MC 2.0 предназначена для выполнения частных заправочных операций и совместима с новым программным обеспечением Self Service Management 2.0. Колонку можно подключить по сети LAN или WiFi к программному обеспечению 2.0 и настраивать прямо с персонального компьютера: задавать параметры, активировать ключи пользователей и транспортных средств для доступа к колонке, непрерывно получать и отправлять данные для составления отчетов. ТРК оснащена электронным интерфейсом, насосом для перекачивания топлива, автоматическим пистолетом, подводящим шлангом и встроенным фильтром-водоотделителем. По запросу можно приобрести индикатор уровня OCIO 2.0 для постоянного контроля баков. Механические отличия Self Service MC 2.0:

- Прочная металлическая конструкция.
- Передняя дверца для удобства техобслуживания.
- Шибберный насос с высокой подачей.
- Автоматический пистолет с поворотным соединением.
- Встроенный водопоглощающий фильтр.
- Электронный счетчик литров с овальными шестернями.

PERFORMANCE

- Flow rate up to 90 l/min
- Accuracy: +/- 0.5 %
- Continuous AC operation.
- Noise level below 75 dB
- IP55 Protection
- LAN adapter

- Caudal de hasta 90 l/min
- Precisión: +/- 0.5 %
- Funcionamiento CA continuo
- Nivel de ruido inferior a 75 dB
- Protección IP55
- LAN adapter

- Расход до 90 л/мин
- Погрешность измерения: +/- 0.5 %
- Непрерывное функционирование от электросети
- Уровень шума ниже 75 дБ
- Защита IP55

DIMENSIONS

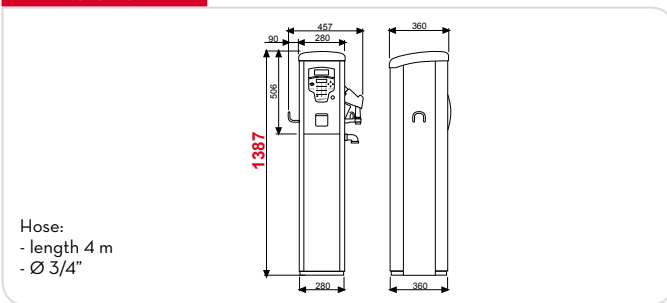

PRODUCTS' RANGE WEIGHT AND PACKAGING

| Code | Weight | | Packaging | | N. Boxes/ Europallet | |
|------------------|--------|-----|--------------|-------------|-------------------------|---|
| | kg | lbs | mm | pcs/ box | | |
| F0074302A | 75 | 165 | 1478x488x400 | 1 | 6* | 4 |

* Pallet XL



DRIVER / VEHICLE

up to
1000 l/min

Accuracy

+/-
0,5%

Required

**Self Service
Management
2.0**



PIUSI

DISPENSERS

PUMPS

METERS

NOZZLE
METERS

NOZZLE

SPECIAL
EQUIPMENTS

FLUID
MONITORING

HOSE
REEL

FILTERING

ACCESSORIES



EXISTING LAN NETWORK



WIFI (ON REQUEST)

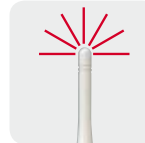

MAGNETIC KEY (ON REQUEST)



SELF SERVICE[®]
MANAGEMENT 2.0

REQUIRED

FEATURES

Water captor



(only column versions)

Display cover



ON REQUEST

Users management



User key

Code **F15904000**
(10 pcs)

Vehicles management



Vehicle key

Code **F17299000**
(10 pcs)

Data Transfer



Manager key 2.0

Code **F20552000**
(10 pcs)

Self Service Management 2.0



Software pag. 42

PW WIFI 2.0



Code **F12710120**

PRODUCTS' RANGE TECHNICAL DATA

| Code | Description | Fluids | | Flow-rate | | Voltage | | | Pump mod. | Meter mod. | Nozzle type | Filter | | Inlet BSP | Self Service Management 2.0 |
|------------------------|-------------------------|--------|--|-----------|-----|---------|------------|-----------|-----------|------------|-------------|-------------------------|--------------------|-----------|-----------------------------|
| | | type | | l/min | gpm | AC V/Hz | Power Watt | Amp. max. | | | | H ₂ O filter | Filtering capacity | | |
| Column versions | | | | | | | | | | | | | | | |
| F0074302A | Self service 100 MC 2.0 | | | 90 | 24 | 230/50 | 1150 | 5,7 | E120 | K600 | Aut. | YES | 30 µ | 1"1/2 | required |