

DISPENSERS PIUSIBOX CAR SUCTION FOR AdBlue®

EN. Often, before refilling the AdBlue® reservoir it must be completely emptied to make sure the new fluid is not contaminated.

The solution is the new PIUSIBOX Car Suction system, that allows you to draw the fluid present in the AdBlue reservoir of the car with a few simple steps: simply insert the suction tube, equipped with a rigid nozzle that facilitates insertion, in the AdBlue® reservoir of the car, and the drain tube into a collecting container.

The powerful and reliable Piusi electric pump will perform the operation in a few seconds: emptying the AdBlue reservoir of the car has never been easier.

Easy, clean, fast: PIUSIBOX Car Suction for AdBlue® is another smart solution by Piusi.

ES. Antes de repostar AdBlue® suele requerirse vaciar por completo el depósito de AdBlue® para asegurarse de que el líquido nuevo no se contamine.

La solución es el nuevo sistema PIUSIBOX Car Suction, que permite extraer el líquido que queda en el depósito de AdBlue® del vehículo en unas cuantas y sencillas operaciones. Basta con introducir el tubo de aspiración (con lanza rígida que facilita la introducción) en el depósito de AdBlue® del vehículo y el tubo de descarga en un recipiente de recogida.

La potente y fiable bomba eléctrica de Piusi realizará la operación unos cuantos segundos. Vaciar el depósito de AdBlue® del vehículo nunca había sido tan fácil.

Fácil, limpio y rápido, PIUSIBOX Car Suction for AdBlue® es otra solución genial de Piusi.

RU. Перед заливкой свежей жидкости необходимо полностью опорожнить бак AdBlue® во избежание ее загрязнения.

Новый автомобильный отсос PIUSIBOX Car Suction позволит удалить остатки жидкости из бака AdBlue® автомобиля несколькими простыми операциями: достаточно вставить заборную трубку, оснащенную для облегчения вставки жесткой рукояткой, в бак AdBlue® автомобиля, а сливную трубку в подходящую емкость.

Мощный и надежный электрический насос Piusi произведет откачку жидкости буквально за секунды. Никогда еще опорожнение бака AdBlue® не было таким простым.

Просто, чисто, быстро: Автомобильный отсос PIUSIBOX для AdBlue® — еще одно превосходное изделие компании Piusi.

PERFORMANCE

- Voltage 230/50 V
- Hose tail connection 3/4"
- Absence of dynamic seals
- ON/OFF switch
- 2 m cable with socket
- Duty cycle 20 min

- 230/50 V voltaje
- Conexión 3/4"
- Sin estanquidad dinámica
- ON/OFF interruptor
- 2 m de cable con enchufe
- Ciclo de trabajo de 20 min

- Напряжение 230 В / 50 Гц
- Соединение для штуцера 3/4"
- Отсутствие динамических уплотнений
- Выключатель ВКЛ/ВЫКЛ
- Кабель 2 м со штекером
- Рабочий цикл 20 мин.

NEW

DIMENSIONS

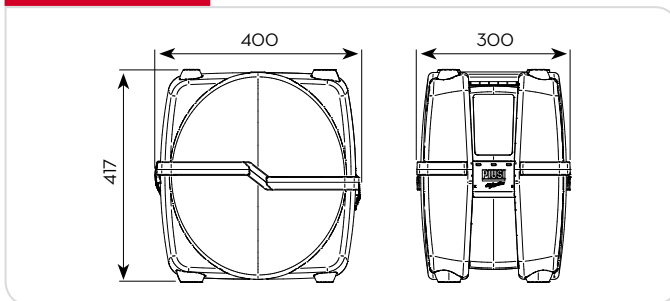

REGISTERED DESIGN

PATENT PENDING



PRODUCTS' RANGE WEIGHT AND PACKAGING

Code	Weight		Packaging		
	kg	lbs	mm	inch	pcs/box
F00201R20	11,5	25,3	650x400x450	25,6x15,7x17,7	1

Flow-rate

up to
34 l/min
(up to 9 gpm)



PIUSI

DISPENSERS

PUMPS

METERS

NOZZLE METERS

NOZZLE

SPECIAL EQUIPMENTS

FLUID MONITORING

HOSE REEL

FILTERING

ACCESSORIES



Easy to repack after use



PIUSIBOX CAR SUCTION for AdBlue®

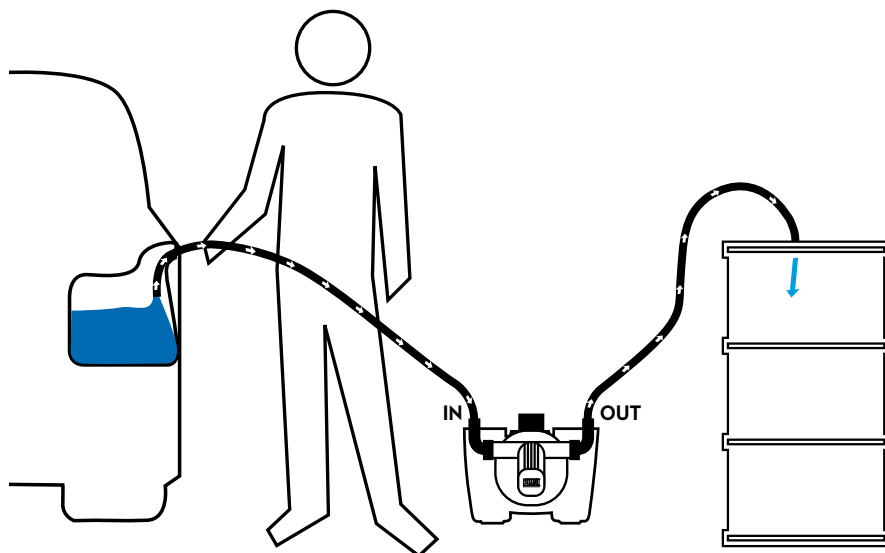

FEATURES

AC Pump



On/off switch



Easy to handle



PRODUCTS' RANGE TECHNICAL DATA

Code	Description	Fluids type	Flow-rate		Voltage			Rpm	Duty cycle min.	Cable	Suction hose 12 mm Ø lenght	Delivery hose 12 mm Ø lenght
			l/min	gpm	AC V./Hz	DC Volt	Power Watt					
F00201R20	PIUSIBOX car suction AdBlue®	U	34	9	230/50	400	1,95	1450	20	YES	2	2 m.